



Follow instructions and warnings to avoid fires, serious injury, or death.

⚠ WARNING:

1. Coleman® fuel is extremely flammable; handle with care. Fuel vapors are invisible, explosive, and can be ignited by ignition sources many feet away.
2. This lantern is designed to use Coleman® fuel. Never use kerosene, unleaded or leaded automotive fuel.
3. Store fuel in a clean, properly marked container away from flame (including pilot lights), other sources of ignition, or excessive heat.
4. Always fill outdoors. Never fill lantern, loosen or remove fuel cap while lantern is lighted, near flame (including pilot lights), other ignition sources, or while top of lantern is hot to touch.
5. Always light and use lantern outdoors; never inside house, camper, tent, or other unventilated or enclosed areas.
6. This lantern consumes air (oxygen). Do not use in unventilated or enclosed areas to avoid endangering your life.
7. Keep lantern away from flammables. Never allow fabric, clothing, or any flammable material to come within 1.2 m (4 ft.) of the top and 0.3 m (1 ft.) of the sides of the lantern.
8. Use for lighting only. Never alter in any way or use with any device or part not expressly approved by Coleman. Do not use as a space heater.
9. Replace any mantle with a hole in it. A hole can cause lantern to overheat and create a hazard.
10. Keep out of reach of children.

Observez ces directives et avis pour prévenir incendies, blessures sérieuses ou mort.

⚠ AVIS:

1. Le combustible Coleman® se révèle extrêmement inflammable, manipulez-le avec soin. Invisibles et explosives, ses vapeurs peuvent être enflammées par une source d'inflammation se trouvant même à une grande distance.
2. Cette lanterne est conçue pour brûler le combustible Coleman®. N'employez jamais de kérosène ou d'essence (avec ou sans plomb).
3. Rangez le combustible dans un bidon propre et sur lequel vous avez clairement inscrit la nature du contenu, loin des flammes (y compris des veilleuses), des sources d'inflammation et de la chaleur excessive.
4. Faites toujours le plein à l'air libre. Ne remplissez jamais le réservoir ou n'enlevez et ne desserrez jamais son bouchon quand la lanterne est allumée, près des flammes (y compris des veilleuses) ou d'autres sources d'inflammation, ou bien quand le haut de la lanterne est chaud au toucher.
5. Allumez et utilisez toujours la lanterne à l'air libre, jamais dans maison, campeuse, tente et autre endroit clos ou sans ventilation.
6. Cette lanterne consomme l'oxygène de l'air. Ne vous en servez pas dans les endroits clos ou sans ventilation, vous risqueriez de mettre votre vie en danger.
7. Éloignez la lanterne des produits inflammables. Veillez à ce que tissus, vêtements et autres matériaux inflammables ne soient jamais à moins de 1,2 m (4 pi) du dessus et 0,3 m (1 pi) des côtés de la lanterne.
8. La lanterne ne convient qu'à l'éclairage. Ne la modifiez pas et n'utilisez pas de dispositifs ou de pièces n'étant pas expressément approuvé(e)s par Coleman. Ne vous en servez pas pour le chauffage d'appoint.
9. Remplacez tout manchon troué. Un trou peut faire surchauffer la lanterne, une situation dangereuse.
10. Gardez la lanterne hors de la portée des enfants.

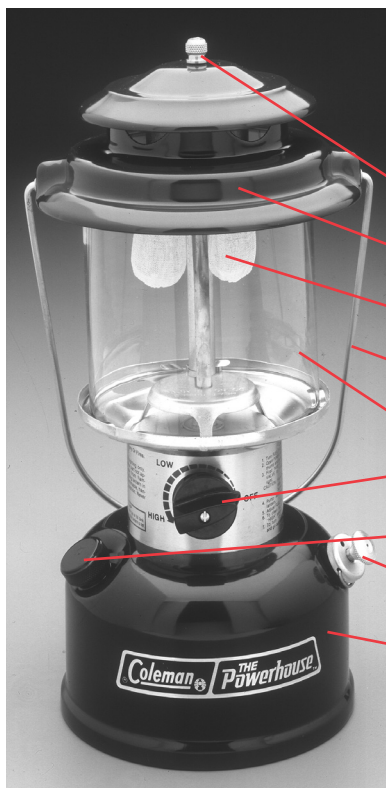

1. BALL NUT
ÉCROU SPHÉRIQUE
2. VENTILATOR
VENTILATEUR
3. MANTLE
MANCHON
4. BAIL
ANSE
5. GLOBE
6. FUEL VALVE
BOUTON DE COMMANDE
7. FUEL CAP
BOUCHON DU RÉSERVOIR
8. PUMP KNOB
BOUTON DE LA POMPE
9. FOUNT
RÉSERVOIR

Filling the lantern

Always fill outdoors. Never fill lantern, loosen or remove fuel cap while lantern is lighted, near flame (including pilot lights), other ignition sources, or while top of lantern is hot to touch.

- Turn FUEL VALVE to OFF.
- Close PUMP KNOB firmly. Turn in direction of arrow.
- Remove FUEL CAP. Use a funnel or suitable filling device and fill with clean, fresh fuel. Lantern must be in a level position. DO NOT TIP.
- Replace FUEL CAP on lantern and on fuel container. Tighten firmly. WIPE UP ANY SPILLED FUEL AND DISPOSE OF IN A SAFE PLACE.

Remplissage du réservoir

Faites toujours le plein à l'air libre. Ne remplissez jamais le réservoir ou n'enlevez et ne desserrez jamais son bouchon quand la lanterne est allumée, près des flammes (y compris des veilleuses) ou d'autres sources d'inflammation, ou bien quand le haut de la lanterne est chaud au toucher.

- Réglez le BOUTON DE COMMANDE à ARRÊT.
- Fermez le BOUTON DE LA POMPE à fond, en tournant dans le sens de la flèche.
- Enlevez le BOUCHON DU RÉSERVOIR. Servez-vous d'un entonnoir ou d'un dispositif approprié pour remplir le réservoir de combustible propre. La lanterne doit être daplomb. NE L'INCLINEZ PAS!
- Vissez hermétiquement les BOUCHONS (du réservoir de la lanterne et du bidon de combustible). ESSUYEZ LE COMBUSTIBLE AYANT PU ÊTRE RENVERSÉ PUIS METTEZ LES CHIFFONS AUX REBUTS, EN LIEU SUR.

Pumping

- Be sure FUEL VALVE is "OFF" and fuel cap is firmly closed.
- Open PUMP KNOB one turn.
- Cover hole in PUMP KNOB with thumb and pump approximately 30 full strokes. If lantern is not full of fuel, more pump strokes are required. GOOD AIR PRESSURE IS IMPORTANT.
- Close PUMP KNOB firmly.

Pompage

- Assurez-vous que le BOUTON DE COMMANDE soit à la position ARRÊT et que le bouchon du réservoir soit vissé à fond.
- Ouvrez le BOUTON DE LA POMPE d'un tour.
- Du pouce, couvrez le trou du BOUTON DE LA POMPE puis donnez environ 30 coups de pompe. Si le réservoir n'est pas plein de combustible, il vous faudra peut-être pomper plus. UNE BONNE PRESSION EST IMPORTANTE.
- Fermez le BOUTON DE LA POMPE à fond.

To Turn Off

- Turn FUEL VALVE to "OFF". Light will dim and go out in 1-2 minutes.

Extinction

- Tournez le BOUTON DE COMMANDE à ARRÊT. La lumière baissera puis s'éteindra sous 1 ou 2 minutes.

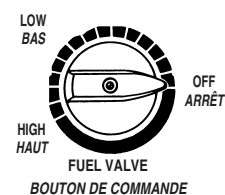

Generator Replacement

If your lantern is hard to light, burns dimmer than normal, or fails to adjust from "High" to "Low", the generator should be replaced.

1. Turn FUEL VALVE to "OFF". Remove BALL NUT on top of lantern and lift off VENTILATOR and GLASS GLOBE.
2. Remove HEAT SHIELD.
3. Loosen bottom FRAME NUT, remove U-CLIP WASHER and lift BURNER from lantern.
4. Unscrew GENERATOR NUT, lift GENERATOR and unhook CLEANING ROD.
5. On new generator, pull CLEANING ROD out about 2 cm (3/4") and re-hook CLEANING ROD. Carefully lower generator to avoid bending cleaning rod.
6. Slide GENERATOR NUT over top of new generator and finger tighten GENERATOR NUT.
7. Replace BURNER making sure top of generator fits into OPENING in AIR TUBE. Replace U-CLIP WASHER and tighten bottom FRAME NUT.
8. Wrench tighten GENERATOR NUT to form a leak tight joint.
9. Check MANTLES for damage and replace if needed. Reassemble lantern.
10. Visually check for leak immediately after lighting.



FUEL VALVE
BOUTON DE COMMANDE

RIGHT TO CLOSE
À DROITE POUR FERMER



PUMP KNOB
BOUTON DE LA POMPE

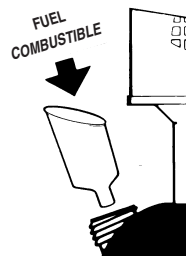

LEFT TO OPEN



À GAUCHE POUR OUVRIR

RIGHT TO CLOSE



À DROITE POUR FERMER

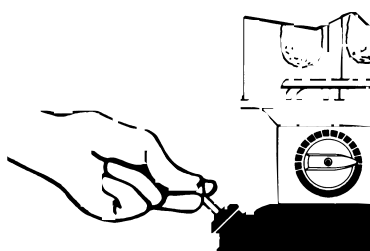

Lighting the lantern

Always light and use your lantern outdoors; never inside house, camper, tent or other unventilated or enclosed areas.

- Push a lit match through lighting hole, hold near mantle and turn FUEL VALVE to "HIGH". Mantles will take a few seconds to light.
- CAUTION: Flames other than at mantles indicate flooding or a leak. Turn FUEL VALVE to "OFF", allow flames to burn out and lantern to cool. Carefully review instructions and correct problem before relighting lantern.
- Open PUMP KNOB and pump 15-25 strokes. Close PUMP KNOB.
- Adjust FUEL VALVE to desired brightness.
- To clean tip, turn FUEL VALVE from "HIGH" to "OFF" to "HIGH" several times.
- Additional pumping will be required at intervals. GOOD AIR PRESSURE IS IMPORTANT.

Allumage de la lanterne

Allumez et utilisez toujours la lanterne à l'air libre, jamais dans maison, campeuse, tente ou autre endroit clos et sans ventilation.

- Introduisez une allumette enflammée dans l'orifice à cet effet puis réglez le BOUTON DE COMMANDE à « HAUT ». Les manchons s'allumeront en un instant.
- ATTENTION! Des flammes ailleurs qu'aux manchons indiquent que la lanterne est noyée ou qu'il y a une fuite. Réglez le BOUTON DE COMMANDE à ARRÊT, puis attendez que les flammes s'éteignent et que la lanterne refroidisse. Relisez attentivement les directives et rectifiez le problème avant de rallumer la lanterne.
- Ouvrez le BOUTON DE LA POMPE et donnez de 15 à 25 coups de pompe. Fermez alors le bouton.
- Réglez le BOUTON DE COMMANDE selon l'intensité lumineuse désirée.
- Déplacez le BOUTON DE COMMANDE de « HAUT » à « BAS » puis à « HAUT » plusieurs fois d'affilée pour nettoyer le bez du générateur.
- Donnez quelques coups de pompe de temps à autre, selon le besoin. UNE BONNE PRESSION EST IMPORTANTE.

To tie on mantles

Always use genuine Coleman® mantles. Replace damaged mantles to avoid overheating or damaging lantern.

- Remove BALL NUT, VENTILATOR and GLOBE.
- Tie MANTLES around grooves in BURNERS. Distribute folds evenly. Cut off ends of strings 0.6 cm (1/4") from knot. EXCESS STRING CAN CAUSE HOLES IN MANTLES.
- Light bottom of MANTLES evenly (move match back and forth) and leave to burn until nothing but white ash remains. Once mantles have been burned they are very fragile. Be careful not to touch them with your finger or with a match.
- Replace the GLASS GLOBE, VENTILATOR and BALL NUT.

Pour attacher les manchons

Utilisez toujours les manchons authentiques Coleman. Remplacez tout manchon abîmé pour prévenir le surchauffage ou l'endommagement de la lanterne.

- Enlevez l'ÉCROU SPHÉRIQUE, le VENTILATEUR et le GLOBE.
- Attachez les MANCHONS autour des rainures des BRÛLEURS. Répartissez uniformément les plis. Coupez l'excédent de cordon à 0,6 cm (0,25 po) des nœuds. L'EXCÉDENT DE CORDON PEUT TROUER LES MANCHONS.
- Enflammez uniformément la partie inférieure des MANCHONS (déplacez l'allumette d'un côté et de l'autre) et laissez-les brûler jusqu'à ce qu'il ne reste que de la cendre blanche. Les manchons sont alors très fragiles: ne les touchez ni du doigt ni du bout d'une allumette.
- Remplacez le GLOBE EN VERRE, le VENTILATEUR et l'ÉCROU SPHÉRIQUE.

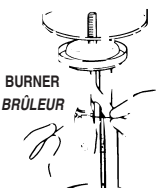

BURNER
BRÛLEUR

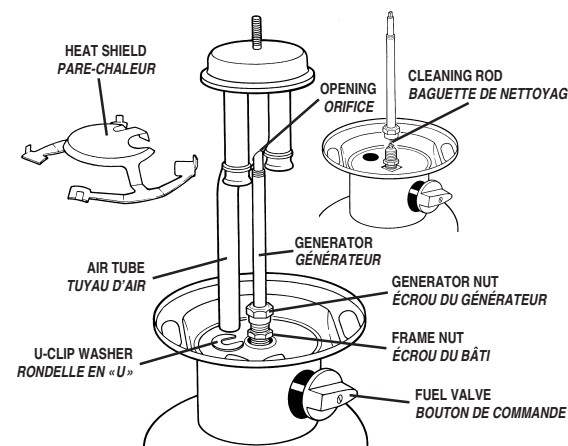

HEAT SHIELD
PARE-CHALEUR

AIR TUBE
TUYAU D'AIR

U-CLIP WASHER
RONDELLE EN «U»

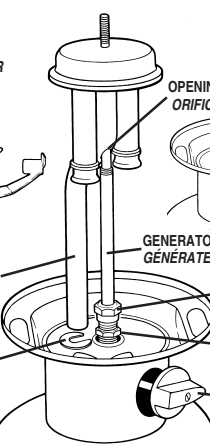

GENERATOR
GÉNÉRATEUR

GENERATOR NUT
ÉCROU DU GÉNÉRATEUR

FRAME NUT
ÉCROU DU BÂTI

FUEL VALVE
BOUTON DE COMMANDE

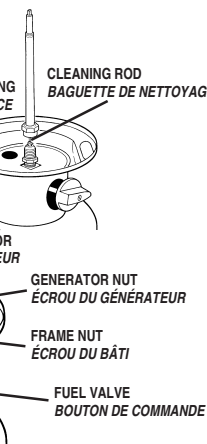

CLEANING ROD
BAGUETTE DE NETTOYAGE

OPENING
ORIFICE