

**DUCTS  
FITTINGS  
AVAILABLE**

**CATALYTIC-HEATER  
AND LANTERN FUEL**

top performance, and  
in Coleman products.  
t, smoke, or odor. Con-  
hibitors which protect  
and corrosion. Avail-  
on sizes in reuseable,  
uilt-in pouring spout.  
the can.

**COOLERS**

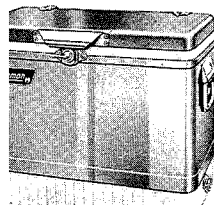

**"LITE"  
WATER**

k-Lite Catalytic Heater  
lable — silent — safe  
onstant; regardless of  
ire. The heat output in  
's, or equivalent to an  
t of 900 watts. The  
sy to fill — to prime —  
no pre-heating fluids

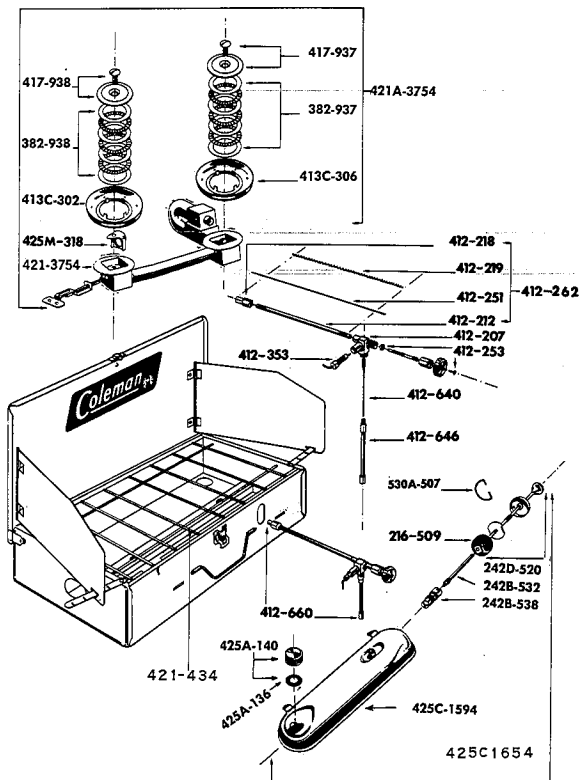

- 216-509—Pump Leather .....
- 242B-532—Pump Air Stem .....
- 242B-538—Check Valve .....
- 242D-520—Pump Plunger, complete .....
- 382-937—Burner Ring Set (small) .....
- 382-938—Burner Ring Set (large) .....
- 421-434—Grate .....
- 412-207—Valve Body .....
- 412-212—Generator Tube .....
- 412-218—Gas Tip .....
- 412-219—Generator Coil .....
- 412-251—Cleaner Rod and Needle .....
- 412-253—Valve Stem (less cleaning needle) .....
- 412-262—Generator .....
- 412-353—Lighting Lever, complete .....
- 412-640—Eccentric Block and Needle .....
- 412-646—Fuel and Air Tube, with Fuel Tip (marked "0") .....
- 412-660—Valve and Generator, complete assembled .....
- 413C-302—Auxiliary Burner Bowl .....
- 413C-306—Master Burner Bowl .....
- 417-937—Burner Cap and Screw (small) .....
- 417-938—Burner Cap and Screw (large) .....
- 421 A-3754—Auxiliary and Main Burner, complete .....
- 425A-136—Filler Plug Gasket .....
- 425A-140—Filler Plug (Patented) .....
- 425C-1594—Fuel Tank only less all fittings but with Check Valve .....
- 425C1654—Fuel Tank, complete with fittings, less valve and generator .....
- 530A-507—Pump Cap Clip .....

\*The generator is the most important functional part of your stove. We recommend that a spare generator be kept available when you travel.

Printed in Canada

1965D496

9947

**HOW TO  
USE  
AND ENJOY  
YOUR  
TOURIST  
CAMP STOVE**

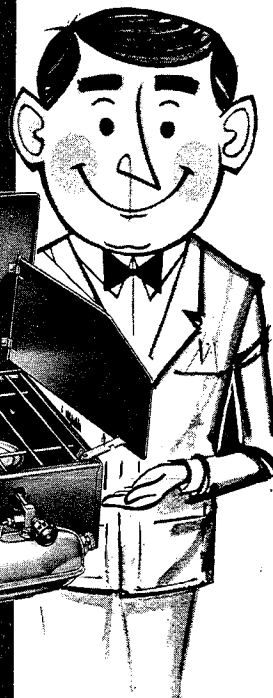
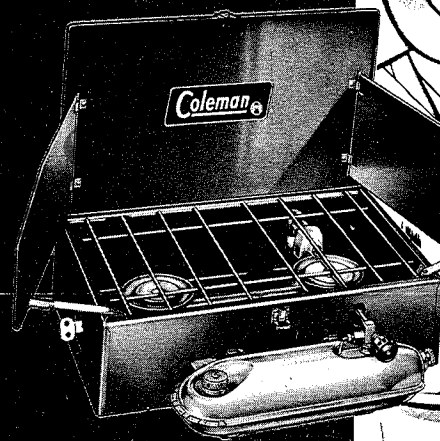

**MODEL 421D**

**INSTRUCTIONS  
FOR  
OPERATING  
AND  
SERVICING**

Made in  
Canada  
by



Greatest Name  
in the  
Great Outdoors

**THE CANADIAN COLEMAN COMPANY, LIMITED**  
15 NORTH QUEEN STREET, TORONTO 18  
ONTARIO, CANADA

## ALWAYS USE THE RIGHT KIND OF FUEL

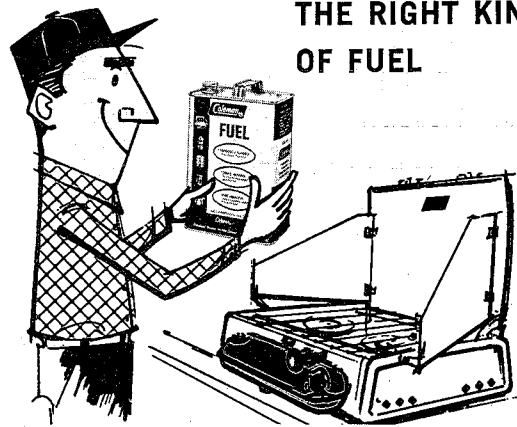

Substances in gasoline which do not vaporize will form carbon in the generator of your stove. The length of service you get from your stove and generator depends greatly upon the kind of fuel you use.

Use only Coleman fuel or clean "unleaded" gasoline (naphtha). Never use fuel containing lead compounds or lubricating oils. Store your fuel in a clean, closed metal container.

**ATTENTION:** Always fill and light stove out of doors away from open flame, heat, etc.

**TO OPEN STOVE** Open the lid. If it is windy, shield the burners by supporting the lid in an upright position; swing the baffles out and insert the notched support arms into the slots in the lower edge of the baffles. Raise the grate and remove the tank assembly.

### TO FILL TANK

(see illustration at right)

Close valve (1) firmly by turning valve wheel to right. Unscrew filler cap (2). With tank in level position, fill with clean fresh fuel. Tank holds 2 pints. Replace filler cap and tighten firmly with fingers. Never remove cap near flame or high heat.

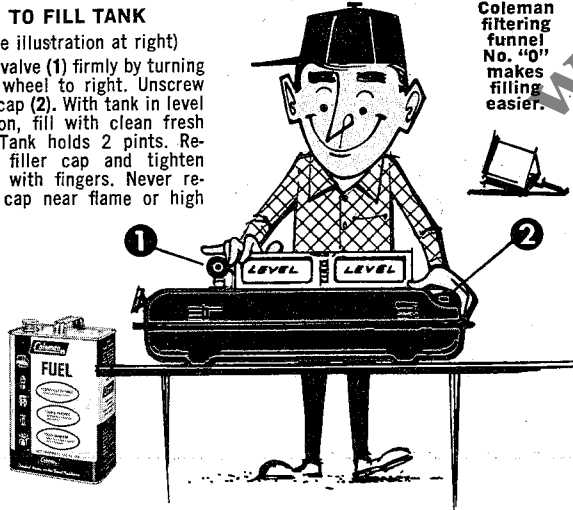

The Coleman filtering funnel No. "0" makes filling easier.

### TO PUMP AIR PRESSURE INTO TANK

Generator valve and filler cap must be closed firmly. Turn pump plunger handle

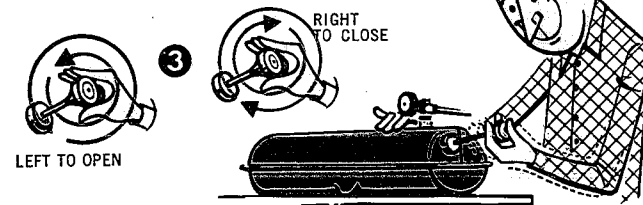

(3) two complete turns to the left. Place thumb over the small hole in handle and pump 35 to 50 full strokes of air into the tank. Then turn pump plunger handle to the right and tighten firmly.

### TO PLACE TANK AND GENERATOR IN POSITION

Insert the generator into large hole at right end of the front of the stove, then into opening in mixing chamber. Engage the hanger brackets into slots in front of case to support the tank.

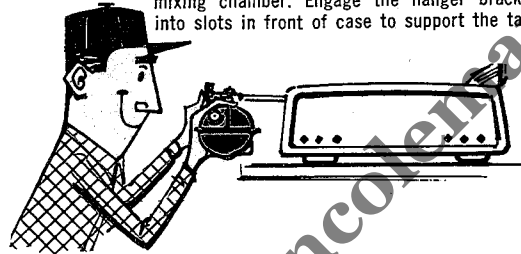

### TO LIGHT MASTER BURNER

Pull auxiliary burner valve stem (5) out through hole in left end of stove and close auxiliary valve. Turn instant light lever (4) to "UP TO LIGHT" position. Hold lighted match at side of main burner.

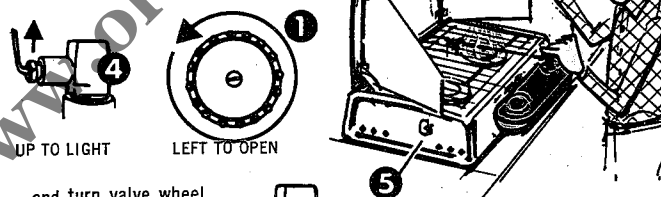

and turn valve wheel (1) wide open to left. Operate burner full open approximately one minute. When flame is quite blue, turn instant-light lever (4) to "DOWN TO BURN" position. Flame can be adjusted by turning valve wheel. Air pressure may be added to tank at any time to give stronger flame. (If flame remains reduced when valve is opened all the way, close and open valve several times. This will clean gas tip.)

### TO LIGHT AUXILIARY BURNER

After the main burner has been lighted, the auxiliary burner may be lighted. Hold a match above the burner and open its valve. Flame can be adjusted as desired. Master burner may require adjustment after lighting the auxiliary burner.

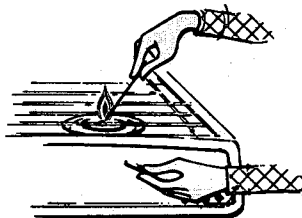

### TO SHUT OFF AUXILIARY BURNER

Turn auxiliary burner valve to right until closed.



### TO SHUT OFF MAIN BURNER

On master burner, turn instant-light lever (4) to "UP TO LIGHT" position and let burn one minute. (This cleans heavier parts of fuel from the generator.) Now turn the valve wheel (1) to the right and close firmly. The flame may burn two to three minutes until gas in the generator is gone.

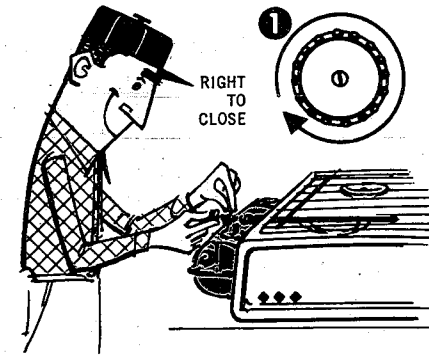

### TO PACK STOVE

Reverse the procedure followed in opening stove. The tank and generator assembly go in the left end of the stove as you face it, with the valve wheel fitted in under the rear flange of the case.

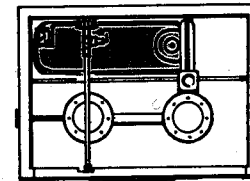

## GENERAL SUGGESTIONS

**KEEP BURNER CLEAN.** An obstruction, such as a burned match head, near the burner will produce a yellow flame at that point.

**THE PUMP PLUNGER** not only pumps air into the tank but acts as a wrench to turn the air stem. Turned to the left it opens the air stem so air may be forced through check valve. Turned to the right, the air stem closes the check valve and provides a positive shutoff. Air pressure may be added while the stove is burning. Oil the leather occasionally to keep it soft and pliable.

**KEEP TANK CLEAN** by rinsing it occasionally with clean fuel.

**BEFORE STORING STOVE,** clean stove carefully, leave fuel in tank. After long storage, empty tank and refill with fresh fuel.

**THE STOVE GENERATOR** changes liquid fuel to a vapor. Eventually it may fill with carbon so no fuel can be forced through it. Avoid problems by keeping a spare generator, No. 412-262 on hand.

**THE GASKET** in filler cap may deteriorate with age. It might be well to install a new No. 425A136 Gasket occasionally.

**CONTACT YOUR DEALER** for service assistance or parts for your stove. Or write The Canadian Coleman Co. Ltd., mentioning that your stove is a No. 421D.

# TOUJOURS INBUSTIBLE PROPRIÉ

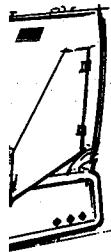

ent pas provoqueront la  
re réchaud. La durée de  
d et de votre générateur  
utilisé.

l'essence propre qui ne  
tis de combustible con-  
brification. Gardez votre  
t fermé.

ujours le réchaud à  
chaleur, etc.

ercie. S'il y a du vent,  
e en position verticale,  
s du support à entailles  
levez la grille et retirez

L'entonnoir  
à filtre  
Coleman  
No "0"  
facilite  
le remplissage.

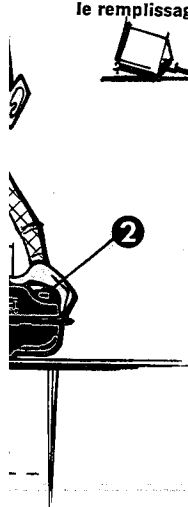

**POUR POMPER DE LA PRESSION D'AIR DANS LE RÉSERVOIR** La soupape du générateur et le bouchon de remplissage doivent être bien serrés. Tournez la poignée du piston de la pompe.

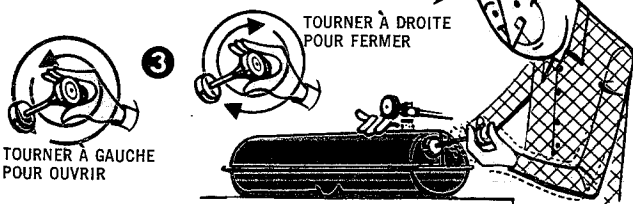

(3) de deux tours complets à gauche. Mettez le pouce sur le petit trou de la poignée et pompez à fond de 35 à 50 fois pour remplir le réservoir d'air. Puis, tournez la poignée du piston de la pompe à droite et serrez-la fermement.

## POUR METTRE EN PLACE LE RÉSERVOIR ET LE GÉNÉRATEUR

Insérez le générateur dans le grand trou pratiqué à l'extrémité droite du devant du réchaud, puis dans l'ouverture de la chambre de mélange. Engagez les pattes de suspension dans les fentes pratiquées sur le devant de la chemise métallique pour soutenir le réservoir.

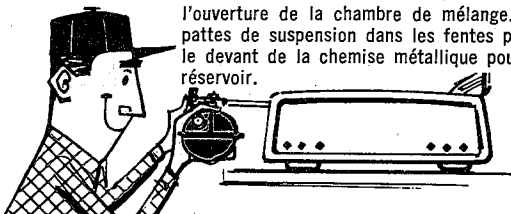

## POUR ALLUMER LE BRÛLEUR PRINCIPAL

Tirez la tige (5) de la soupape de brûleur auxiliaire en dehors par le trou situé à l'extrémité gauche du réchaud et fermez la soupape auxiliaire. Tournez le levier (4) d'allumage instantané à la position "RELEVÉ POUR ALLUMER". Tenez une allumette allumée au-dessus du brûleur principal.

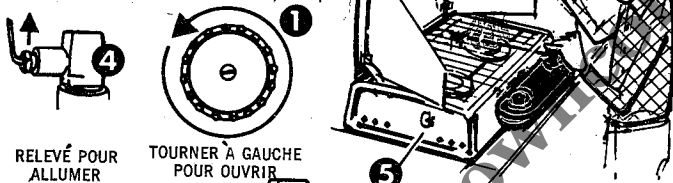

et tournez le volant (1) de la soupape à gauche, de façon à l'ouvrir tout à fait. Faites fonctionner le brûleur grand ouvert pendant environ une minute. Dès que la flamme est devenue tout à fait bleue, tournez le levier (4) d'allumage instantané à la position "ABAISSE POUR BRÛLER". On peut régler la flamme en tournant le volant de la soupape. On peut pomper un supplément de pression d'air dans le réservoir en tout temps pour obtenir une plus grande flamme. (Si la flamme reste petite quand la soupape est entièrement ouverte, ouvrez et fermez la soupape plusieurs fois de suite. Cela nettoie la buse à essence.)

## POUR ALLUMER LE BRÛLEUR AUXILIAIRE

Après avoir allumé le brûleur principal, on peut allumer le brûleur auxiliaire. Tenez une allumette au-dessus du brûleur et ouvrez la valve qui le commande. La flamme peut être réglée à volonté. Il peut être nécessaire de régler le brûleur principal après avoir allumé le brûleur auxiliaire.

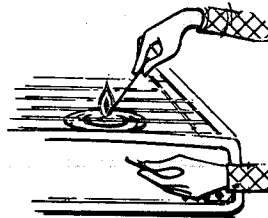

## POUR ÉTEINDRE LE BRÛLEUR AUXILIAIRE

Tournez la soupape du brûleur auxiliaire à droite jusqu'à ce qu'elle soit fermée.



## POUR FERMER LE BRÛLEUR PRINCIPAL

Tournez le levier (4) d'allumage instantané du brûleur principal à la position "RELEVÉ POUR ALLUMER" (Cela nettoie le générateur de la plus grande partie du combustible qui s'y trouve.) Maintenant, tournez le volant (1) de la valve à droite et serrez-le bien. La flamme brûlera peut-être deux à trois minutes jusqu'à ce que l'essence du générateur soit entièrement brûlée.

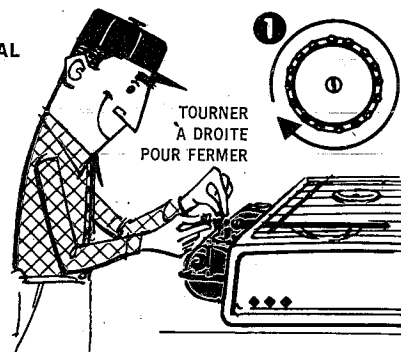

## POUR RANGER LE RÉCHAUD

Suivez la marche à suivre inverse adoptée pour l'ouverture du réchaud. L'ensemble du réservoir et du générateur s'encastre dans l'extrémité gauche du réchaud, vu de l'avant, le volant de la soupape étant placé sous le rebord arrière de la chemise métallique.

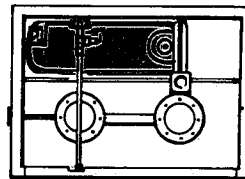

## SUGGESTIONS GÉNÉRALES

**Gardez les brûleurs bien propres.** Si un brûleur est obstrué par un objet, tel qu'une tige d'allumette-brûlée, il se produira une flamme jaune à cet endroit.

**Le piston de la pompe** ne fait pas que pomper de l'air dans le réservoir, mais il agit aussi en tant que clé pour tourner la tige d'évent. Si on le tourne à gauche, il ouvre la tige d'évent de façon à forcer l'air à passer à travers la soupape de retenue. Si on le tourne à droite, la tige d'air ferme la soupape de retenue et offre ainsi un système de fermeture absolu. Un supplément de pression d'air peut être pompé dans le réservoir quand le réchaud est allumé. De temps à autre, huilez le cuir de pompe pour le garder doux et souple.

**Gardez le réservoir bien propre** en le rinçant de temps à autre avec du combustible propre.

**Avant de ranger le réchaud**, nettoyez-le avec soin et laissez le combustible restant dans le réservoir. Après une longue période de rangement, videz le réservoir et remplissez-le de combustible récemment acheté.

**Le générateur du réchaud** transforme le combustible liquide en vapeur. Il est possible qu'il s'obstrue parfois de calamine, de telle sorte que le combustible ne peut plus le traverser. Évitez cet ennui en ayant toujours avec vous un générateur de réserve No 412-262.

**Le joint** du bouchon de remplissage peut se détériorer avec le temps. Il est conseillé d'installer un joint neuf No 425A136 de temps à autre.

**Communiquez avec votre marchand** pour tout ce qui a rapport à l'entretien ou aux pièces de rechange de votre réchaud. Ou bien, écrivez à The Canadian Coleman Co Ltd. en mentionnant le numéro de votre réchaud (No421D).

## GUÁRDENSE ESTAS INSTRUCCIONES PARA REFERENCIA EN EL FUTURO

### Instrucciones para el manejo de la Cocinilla de Campo No. 421D

#### Para Abrir la Cocinilla:

En caso de haber viento déjese la tapa en posición vertical. Sáquese el tanque y el generador de la caja.

#### Para Llenar el Tanque:

Procúrese que el vestago de la válvula esté bien cerrado hacia la derecha. Entonces quite el tapón de llenar. Llène el tanque con gasolina fresca y limpia. Note el párrafo abajo referente al combustible que debe emplearse. No es posible llenar el tanque demasiado. Reponga el tapón de llenar y apriete bien con los dedos.

#### Use Siempre Combustible Fresco:

Esta cocinilla le asegura un funcionamiento largo y satisfactorio si sigue cuidadosamente estas instrucciones.

1. Use gasolina fresca y limpia.
2. Sólo emplee gasolina blanca que no contenga plomo o aceites lubricantes.

#### Importante:

Guarde la gasolina en una pequeña lata metálica, limpia y bien cerrada. Nunca deben usarse envases de vidrio. Conviene renovar la gasolina a menudo.

#### Para Bombear:

Gire el EMBOLO DE LA BOMBA dos vueltas completas hacia la izquierda. Coloque el dedo pulgar sobre el pequeño agujero de la parte inferior del EMBOLO. Bombée 25 a 30 veces para inyectar aire en el tanque. Si el tanque no está completamente lleno, será necesario bombearlo más todavía. Inserte el EMBOLO DE LA BOMBA otra vez en el cañón. Bombée el tanque un poco más después de haber efectuado el encendido instantáneo para obtener una presión buena. Aplique una gota de aceite de vez en cuando al cuero de la bomba para conservarlo en buena condición.

#### Para Alistar el Generador y el Tanque para su Operación:

Introduzca el generador en la apertura en la frente de la cocinilla (entre el mango y la pared de la cocinilla) y entonces en la cámara de mezcla. Pónganse los soportes plegadizos en las ranuras en la frente de la cocinilla.

#### Para Encender el Quemador Principal:

Asegúrese que el tanque tenga bastante combustible y aire. Cierre la válvula auxiliar y la válvula del generador.

Dele vuelta a la manija en el generador dejándola hacia arriba "UP TO LIGHT"

Abra la válvula del generador y aplique un fósforo prendido en el quemador principal. Después de dejarla quemar por un minuto dele vuelta a la manija en el generador dejándola hacia abajo. Se puede regular la llama por medio de la válvula del generador.

Si la llama arde débilmente después de encender la cocinilla, bombee el tanque un poco más. Si aún no funciona bien la cocinilla, gire el vástago del generador varias veces para desalojar las impurezas del generador.

#### Para Encender el Quemador Auxiliar:

Después de encender el quemador principal, abra la válvula del quemador auxiliar para encenderlo con un fósforo.

Se puede regular la llama del quemador auxiliar dando vueltas a la válvula hacia la derecha o la izquierda.

#### Para Apagar el Quemador Auxiliar:

Déle vueltas a la válvula del quemador auxiliar hacia la derecha todo lo posible.

Regule la llama del quemador principal dando vueltas a la válvula del generador hacia la izquierda o la derecha, según la intensidad de la llama deseada.

#### Para Apagar la Cocinilla:

1. Gire el "Vástago de Encendido" a la posición "UP TO LIGHT" — dejando a la cocinilla que queme así por un minuto.
2. Cierre bien la válvula del generador hacia la derecha y la cocinilla se apagará dentro de poco.
3. Si el vástago de encendido se deja en la posición "DOWN TO BURN", la cocinilla demorará algunos momentos en apagarse.

**Nota — Esta cocinilla no está hecha para que se apague instantáneamente y pueden pasar hasta tres minutos antes de que desaparezca la llama. Esto es una condición normal y nunca deberá atentarse a apagar la llama soplando o apretando la válvula demasiado.**

#### Como Usar los Parabrisas:

A cada extremo de la cocinilla se encuentra un brazo de soporte en metal, con muescas. Mueva estos dos brazos hasta colocarlos en ángulos rectos a los extremos de la cocinilla. Luego abra los parabrisas. Ahora introduzca los brazos de soporte en las aperturas situadas en la parte inferior de los parabrisas.

#### Para Embalar la Cocinilla para el Transporte:

Levante los parabrisas. Pliégelos en el tapadero y pónganse los brazos metálicos de soporte dentro de la cocinilla.

Quite el tanque y el generador.

Levante la parrilla, insértela el tanque y el generador en la caja semejante al embalaje original.

Coloque la parrilla encima del quemador.

Baje la tapa.

Oprímense los cierres de las patas y colóquense las mismas sobre la tapa.

**THE CANADIAN COLEMAN COMPANY, LIMITED**  
15 NORTH QUEEN STREET, TORONTO 18  
ONTARIO, CANADA





## YOUR COLEMAN GUARANTEE

All new models of Coleman Outing Products are guaranteed for one year against faulty material or workmanship.

Any part found defective because of imperfect material or workmanship will be replaced without charge when returned with transportation charges prepaid to the Coleman factory, or to the nearest Coleman authorized in-warranty service station.

This guarantee does not, of course, apply to generators on stoves and lanterns, nor to any product where it is evident that damage has developed from improper handling or operation.

**NOTICE:** The use of any attachment or device that is not expressly approved by The Canadian Coleman Co. Ltd., to alter or affect the operation of the appliance automatically cancels all warranties, implied or expressed. Furthermore, the Company shall not be liable for any consequences that result from the use of equipment under these circumstances.

Coleman's warranty on repair parts is made null and void by their use on other than  manufactured appliances. Coleman's warranty on  appliances is made null and void by use of other than genuine  repair parts. Always look for this  label.

## INDICACIONES GENERALES

**MANTENGASE EL QUEMADOR LIMPIO.** Una obstrucción, tal como la punta de un fósforo quemado, cerca del quemador producirá una llama amarilla en dicho lugar.

**EL EMBOLO DE LA BOMBA** no solamente bombea aire dentro del depósito sino que también actúa de llave para girar el vástago de aire. Cuando se lo gira hacia la izquierda, el vástago de aire se abre permitiéndose al aire ser introducido a través de la válvula de retención. Girándolo hacia la derecha, el vástago de aire cierra la válvula de retención y provee en esta forma un cierre positivo. Se puede bombear mientras la cocinilla esté funcionando. Aceítense el cuero de la bomba de vez en cuando para mantenerlo blando y flexible.

**MANTENGASE EL DEPOSITO LIMPIO** enjuagándolo de vez en cuando con combustible limpio.

**ANTES DE GUARDAR LA COCINILLA,** límpiesela cuidadosamente y déjese combustible en el depósito. Después de haberse guardado la cocinilla por mucho tiempo, vacíese el depósito y vuélvase a llenarlo con combustible fresco.

**EL GENERADOR DE LA COCINILLA** cambia el combustible líquido a vapor. Es posible que con el tiempo el generador se llene de carbón y en esta forma el combustible no puede pasar por el mismo. Para evitar problemas, manténgase a mano un generador de repuesto No. 412-262.

**EL EMPAQUE** del tapón de llenar puede deteriorarse con el tiempo. Podría ser conveniente instalar de vez en cuando un nuevo empaque No. 425A136.

Para obtener servicio de reparación o piezas de repuesto para su cocinilla comuníquese con su distribuidor. O escríbase a The Canadian Coleman Co. Ltd., indicando que el número de su cocinilla es 421D.